

FT-QSFP+-CabA-xx

КАБЕЛЬНАЯ СБОРКА QSFP+ 40Гбит/с



ОСНОВНЫЕ ХАРАКТЕРИСТИКИ

- Поддержка скорости передачи данных до 41,25 Гбит/с
- Поддержка функции "горячей" замены
- Наличие DDM (Digital Diagnostic Monitoring - функция цифрового контроля параметров модуля)
- Гарантируемая дальность передачи до 150 м по OM4 (МВ 50/125)
- Напряжение питания +3,3 В
- Соответствие стандартам SFF-8436, SFF-8661
- Диапазон рабочих температур:
Стандартный: 0 °C...+70°C

1. Предельные эксплуатационные параметры

Параметр	Обозн.	Мин.	Тип.	Макс.	Ед. изм.	Прим.
Температура хранения	T_s	-40		85	°C	
Относительная влажность	RH	5		85	%	1

Примечание:

1. Относительная влажность указана без конденсации.

2. Рабочие параметры модуля

Параметр	Обозн.	Мин.	Тип.	Макс.	Ед. изм.	Прим.
Диапазон рабочих температур	T_{Case}	0		70	°C	1
Диапазон питающих напряжений	V_{CC}	3,135		3,465	В	2
Скорость передачи данных	BR			41,25	Гбит/с	
Дальность передачи	TD			150	м	3

Примечания:

1. Стандартный температурный диапазон;
2. Границы для установки сигнала «Тревога по величине питающего напряжения» выбраны в соответствии с рекомендацией SFF-8436 Rev 4.9 Table 6 Power Supply Specification;
3. Указанная дальность передачи достижима для передачи по OM4 MB 50/125.

3. Электрические параметры модуля

Параметр	Обозн.	Мин.	Тип.	Макс.	Ед. изм.	Прим.
Тракт передачи						
Размах входного дифференциального сигнала	V_{Tx}	500		2400	mVp-p	
Дифференциальное входное сопротивление ВЧ линий	Z_{IN}	90	100	110	Ом	
Тракт приема						
Размах выходного дифференциального сигнала	V_{Rx}	370		2000	mVp-p	
Дифференциальное выходное сопротивление ВЧ тракта	Z_{OUT}	90	100	110	Ом	

4. Назначение выводов



Схема выводных контактов приемопередающего модуля

Вывод	Обозн.	Наименование/Описание	Прим.
1	GND	Заземление	
2	Tx2n	Входной сигнал передатчика (2 канал инвертированный)	
3	Tx2p	Входной сигнал передатчика(2 канал неинвертированный)	
4	GND	Заземление	
5	Tx4n	Входной сигнал передатчика (4 канал инвертированный)	
6	Tx4p	Входной сигнал передатчика(4 канал неинвертированный)	
7	GND	Заземление	
8	ModSelL	Выбор модуля коммутатором	
9	ResetL	Сброс настроек модуля	
10	VccRx	Питание приемника	
11	SCL	Шина тактирования протокола обмена данными с коммутатором: SCL I2C	
12	SDA	Шина данных протокола обмена данными с коммутатором: SDA I2C	
13	GND	Заземление	
14	Rx3p	Выходной сигнал приемника(3 канал неинвертированный)	
15	Rx3n	Выходной сигнал приемника(3 канал инвертированный)	
16	GND	Заземление	
17	Rx1p	Выходной сигнал приемника(1 канал неинвертированный)	
18	Rx1n	Выходной сигнал приемника(1 канал инвертированный)	
19	GND	Заземление	
20	GND	Заземление	
21	Rx2n	Выходной сигнал приемника(2 канал инвертированный)	
22	Rx2p	Выходной сигнал приемника(2 канал неинвертированный)	
23	GND	Заземление	
24	Rx4n	Выходной сигнал приемника(4 канал инвертированный)	
25	Rx4p	Выходной сигнал приемника(4 канал неинвертированный)	
26	GND	Заземление	
27	ModPrsL	Вспомогательный вывод для определения наличия модуля	
28	IntL	Прерывание, индуцирующее ошибку	
29	VccTx	Питание передатчика	

Вывод	Обозн.	Наименование/Описание	Прим.
30	Vcc1	Питание	
31	LPMode	Режим низкой мощности	
32	GND	Заземление	
33	Tx3p	Входной сигнал передатчика(3 канал неинвертированный)	
34	Tx3n	Входной сигнал передатчика (3 канал инвертированный)	
35	GND	Заземление	
36	Tx1p	Входной сигнал передатчика (1 канал неинвертированный)	
37	Tx1n	Входной сигнал передатчика (1 канал инвертированный)	
38	GND	Заземление	

5. Габаритные размеры (мм)

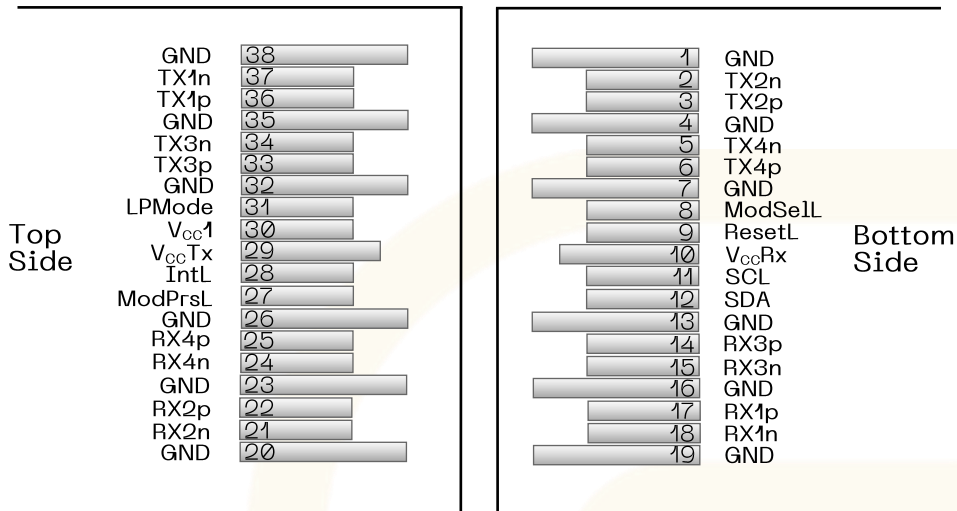
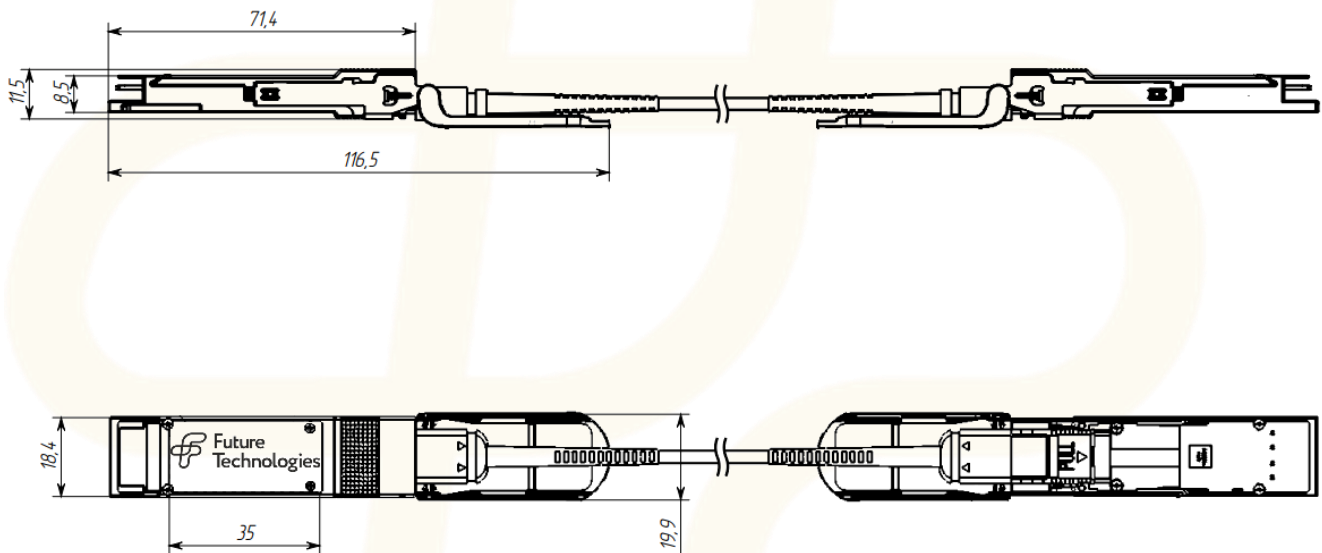

б. Информация к заказу

FT-QSFP+-CabA-XX

FT	Future Technologies
QSFP+	Quad Small Form-factor Pluggable
CabA	Обозначение активной кабельной сборки (AOC—Attach Optical Cable)
XX	Дальность передачи данных, м (1; 2; 3; 5; 7; 10; 15; 50; n*)

n* — дальность передачи данных по индивидуальному заказу.

7. Лист учета изменений

Изм.	№ страницы, раздел	Содержание изменения	Дата

КОНТАКТЫ:

Телефон/факс: +7 (383) 308-12-63

E-mail: info@future-tech.ru

Адрес: г. Новосибирск, ул. Добролюбова 31, к10